

Technische Daten		2YM15
Typ		4 Takt-Reihenmotor
Zylinderzahl		2
Bohrung x Hub (mm)		70 x 74
Hubraum (l)		570
Dauerleistung ISO 3046/1 (kW (PS)/UpM)		9,4 (13) / 3.300
Höchstleistung ISO 3046/1 (kW (PS)/UpM)		10,3 (14) / 3.600
Verbrennungssystem		Spezielle Wirbelvorverbrennungskammer
Startersystem		elektrisch
Kühlsystem		Zweikreis-Kühlung Impellerpumpe und Wärmetauscher
Schmierölsystem		Zwangsschmierung über Schmieröldruckpumpe
Wendegetriebe	Modell	KM 2 P-1
	Typ	Dauerverzählt mit Servokonus
	Untersetzungsverhältnis	2.21/3.06 2.62/3.06
	Propellerdrehz. vor./rückw. UpM	1.525/1.140 1.385/1.140
Drehrichtung	Kurbelwelle	links von hinten gesehen
	Propellerwelle	rechts von hinten gesehen
Trockengewicht	kg	113

Die YANMAR-Bootsdiesel der neuen YM-Serie sind die Weiterentwicklung der langjährig gebauten GM-Serie, basieren nun auf der neuesten Motorengeneration. Sie entsprechen dadurch schon heute den schärfsten Abgasbestimmungen die zum Teil erst zukünftig in Kraft treten. Gegenüber dem Vorgängermodell wurde der Hubraum angehoben, um noch mehr Leistung, Drehmoment und Laufruhe zu erreichen. Das neue Einspritzsystem sorgt zudem für hervorragende Durchzugscharakteristik, niedrigen Verbrauch und geringen Verschleiß. Alle YANMAR-Motoren werden nach ISO 9001 gefertigt und erfüllen die wichtigsten Normen wie BSO/SAV 2. Stufe, EPA Tier2 und sind ISO-8665 konform.

Zubehör	Bemerkungen	Menge	2YM15
Flexible Motorlager	Spezial YANMAR	4	•
Wellenklemmflasch	ø 25/30 mm	1	Δ
flexible Kupplung	Gummi-Metall	1	Δ
Mischerkrümmer L-Form		1	•
Seeventil mit Wasserfilteranlage	kompl. mit Schläuchen	1	Δ
Strömungsabrissventil	Edelstahl	1	Δ
Schmierölabsaugpumpe	mechanisch	1	Δ
Wasserabschneider mit Brennstofffilter	in Glas oder Metall	1	Δ
elektrischer Motorabsteller	Magnetschalter	1	•
Kabelbaum zum Armaturenbrett	3,0 m		•
Betriebsstundenzähler	integriert i. Drehzahlmesser	1	•
Batterietrenndiode	für 2 oder 3 Batterien	1	Δ
Lichtmaschine	12V/60 A	1	•
Lichtmaschine	12V/80 A	1	Δ
Fernbedienung: 1-Hebelschaltung	seitlicher Einbau oder Pultmontage	1	Δ
Bowdenzüge für Schaltung und Gaszug	Standard	1	Δ
Anschlußsatz für Schalt- u. Gaszug	Standard	1	•
Werkzeugsatz für Bordgebrauch		1	•
Bedienungsanleitung	Mehrsprachig	1	•

• = Standard Δ = Auf Wunsch - = Nicht vorgesehen

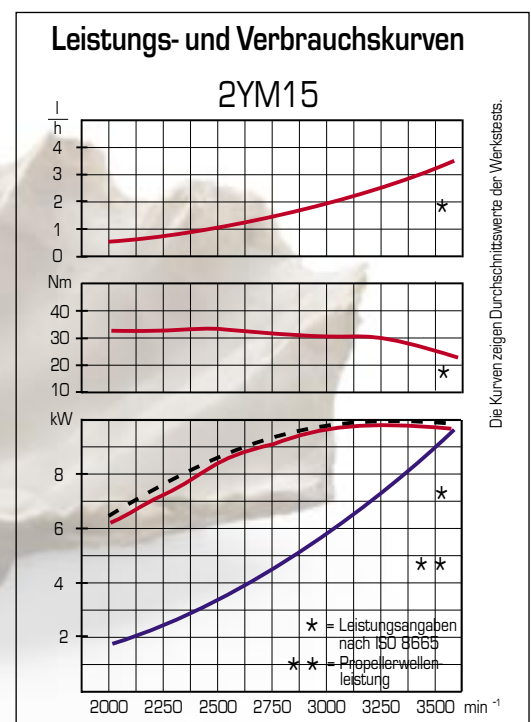

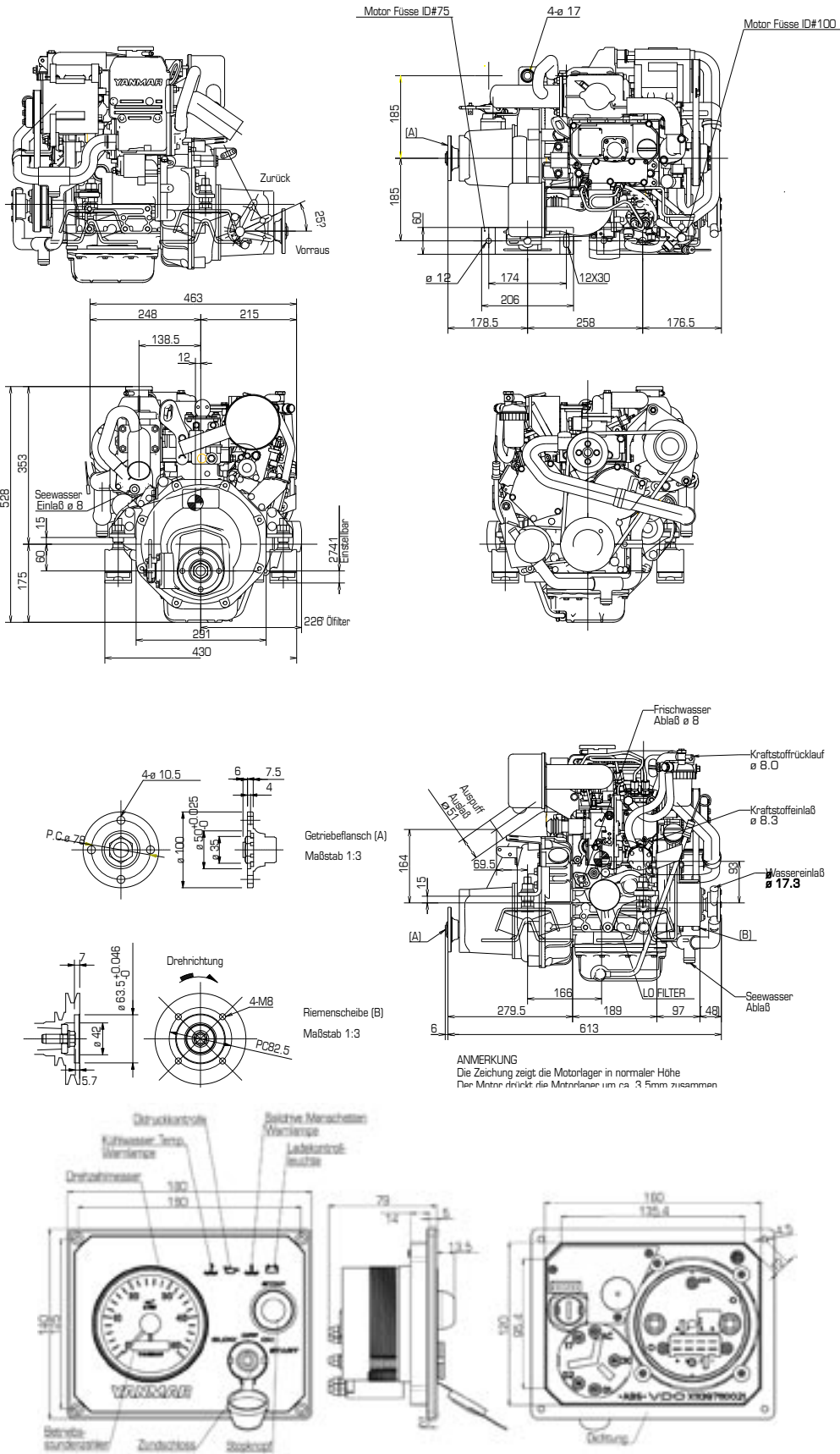

Technische Änderungen vorbehalten. Stand 2004

Maße können durch technische Weiterentwicklung leicht variieren. Bitte fordern Sie unsere Maßblätter an.

Ihr YANMAR-Servicepartner: